

AQUABIKE ← LIFT

ПОСІБНИК КОРИСТУВАЧА
USER'S MANUAL



Waterflex
Water Fitness Expert

Зберігайте цей посібник / *Keep this user's manual*

Заходи безпеки / Safety Precautions

**Задля вашої безпеки, перед використанням уважно прочитайте цю інструкцію!
For your safety, please read these instructions before use !**

Зберіть цей виріб належним чином, використовуючи оригінальні деталі відповідно до інструкції з монтажу. Перш ніж розпочати монтаж, перевірте цілісність упаковки та наявність запасних частин згідно з правилами транспортування та переліком запасних частин.

Assembly this product properly using original parts according to the installation instruction. Before assembly, inspect whether packages are in good condition and whether spare parts are complete in accordance with transport precautions and the list of spare parts.

Перед використанням підйомника для аквабайків переконайтеся, що кріплення обладнання зафіксовані.

Prior to use Aquabike Lift, make sure equipment fasteners are in locking state.

Розташуйте обладнання на сухій та рівній поверхні.

Please place the Aquabike Lift on a dry and flat ground.

Перш ніж використовувати підйомник, відрегулюйте систему противаг відповідно до вантажу, що піднімається.

Before using the Aquabike Lift adjust the counterweight system according to the load being lifted.

Для оптимальної безпеки переконайтеся, що під час використання підйомника для аквабайків поблизу нього немає плавців.

For optimum safety, make sure that no one circulates around the Aquabike Lift during use.

Для довготривалого використання підйомника, будь ласка, дотримуйтесь цих інструкцій:

- Регулярно перевіряйте рівень рН води у вашому басейні. Він має бути в діапазоні від 6,7 до 7,6;
- У разі шоквої обробки забирайте підйомник від басейну;
- Забирайте обладнання від басейну після кожного використання та промивайте його чистою водою.

For sustainable use of your Aquabike Lift, please follow these instructions :

- Regularly check the pH of your pool water. It must be between 6.7 and 7.6.
- In case of water shock treatment, please move away the Aquabike Lift from swimming pool.
- Move away the Aquabike Lift from the basin after each use and rinse it with clean water.

Для монтажу або ремонту підйомника для аквабайків використовуйте інструменти, що додаються, або інші відповідні інструменти.

Please use the attached or other appropriate tools to assemble or repair the Aquabike Lift.

Для технічного обслуговування підйомника для аквабайків використовуйте лише оригінальні запасні частини.

Use original parts for maintaining your Aquabike Lift.

Підйомник для аквабайків був розроблений для підйому лише одного аквабайка за один раз.

The Aquabike Lift was designed to raise one aquabike both.

Використовуйте цей пристрій лише за призначенням, тобто для того, щоб діставати водні байки з води.

Use this device only for the purpose for which it was intended to find out out your water aquabikes.

Заходи безпеки / Safety Precautions

**Задля вашої безпеки, перед використанням уважно прочитайте цю інструкцію!
For your safety, please read these instructions before use !**

Дітям та людям з обмеженими можливостями не слід користуватися цим пристроєм.
Children and disabled persons should not use this device.

Максимальне робоче навантаження підйомника для аквабайків становить 60 кг.
The Aquabike Lift can lift a maximum working load of 60 kg.

Не підвішуйте себе до важіля, трикутника або ременів обладнання.
Do not suspend or to lift mast or the triangle or the straps.

Це обладнання сумісне з водними велотренажерами Waterflex (Aquabike, Aquajogg, Elly).
The Aquabike Lift is compatible with the equipment of aqua Waterflex type (Aquabike, Aquajogg, Elly).

Не розміщуйте підйомник для аквабайків надто близько до басейну.
Avoid placing the Aquabike Lift too close to the pool.

Ніколи не піднімайте більше одного аквабайка одночасно.
Never lift more than one aquabike both.

Підйомник для аквабайків не призначений для підйому людини.
L'Aquabike Lift is not designed for lifting a person.

Для оптимального використання обладнання потрібні дві уповноважені та відповідальні дорослі особи. Одна з них має перебувати біля басейну, щоб керувати підйомником, а інша - у воді, щоб закріпити водний байк.

(Дивіться відео за посиланням: <https://youtu.be/BKx1lhx6V2g>).

For optimal use of Aquabike Lift, we recommend two persons authorized and responsible adults. One at the pond that manipulates the Aquabike Lift and the other in the water that attaches aq-uabike.

(See video at: <https://youtu.be/BKx1lhx6V2g>).

Використання підйомника для аквабайків категорично заборонено дітям.
The use and handling of Aquabike Lift is strictly forbidden to children.

Розгорнута схема / Exploded view

НЕОБОВ'ЯЗКОВО

Передній підйомний важіль (11) також доступний в подовженому варіанті для глибоких басейнів.
The front lift arm (11) also available in long version for the deeper pools.

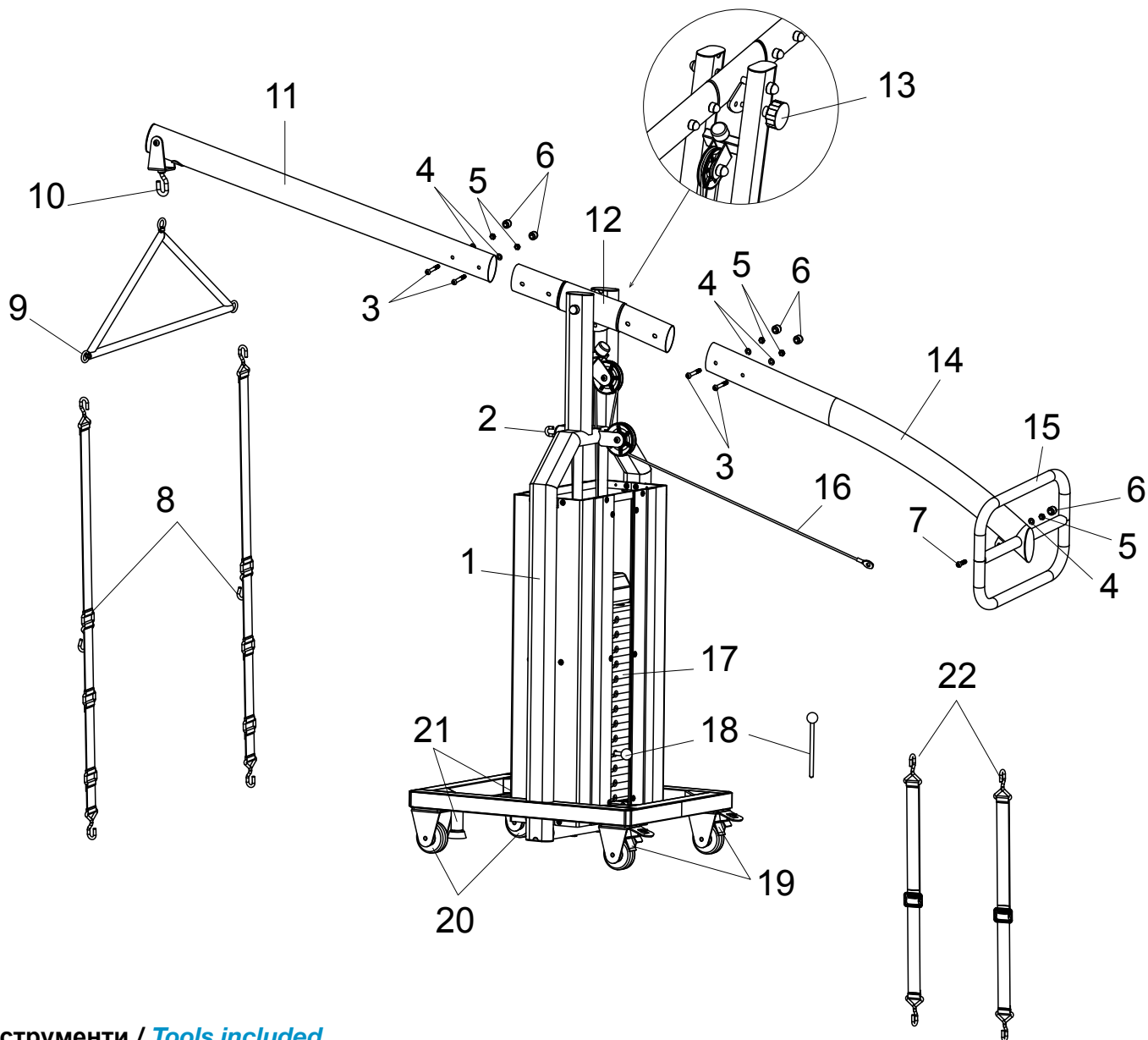

Інструменти / Tools included

Примітка: використовуйте ці інструменти лише для монтажу цього обладнання.

Note: use these tools only to assemble this Aquabike Lift

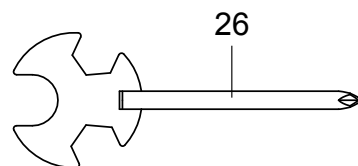
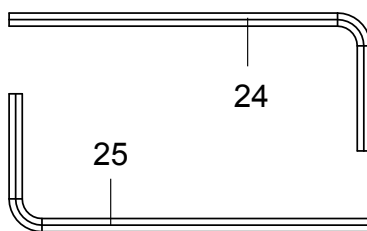
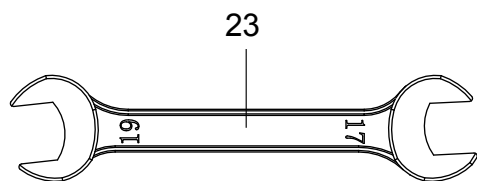

УВАГА: Тримайте інструменти подалі від дітей.

WARNING: Keep the tools away from babies and children.

Перелік запчастин / Part List

N°	Опис / Description	Кількість / Quantity
1	Основний каркас / <i>Main frame</i>	1
2	Місце для зберігання трикутника / <i>Storage medium for triangle</i>	1
3	Довгий болт / <i>Long bolt</i>	4
4	Шайби / <i>Washers</i>	5
5	Контргайки / <i>Nuts brakes</i>	5
6	Захисний ковпачок / <i>Protective cap</i>	5
7	Короткий болт / <i>Short bolt</i>	1
8	Ремені / <i>Pull straps</i>	2
9	Трикутник / <i>Triangle</i>	1
10	Гачок / <i>Hook</i>	1
11	Підйомний важіль спереду / <i>Lifting arm front</i>	1
12	Штанга / <i>Rocker arm</i>	1
13	Ручка блокування важеля / <i>Arm lock knob</i>	1
14	Підйомний важіль позаду / <i>Lifting arm back</i>	1
15	Руків'я / <i>Grab handle</i>	1
16	Трос / <i>Cable</i>	1
17	Система противаг / <i>Counterweight system</i>	1
18	Стопорний штифт / <i>Locking pin</i>	2
19	Задні колеса з гальмами / <i>Back wheels with brakes</i>	2
20	Передні колеса / <i>Front wheels</i>	2
21	Захисні опори / <i>Safety feet</i>	2
22	Подовжувальні ремені / <i>Extension straps</i>	2
23	Ключ на 17 і 19 / <i>Wrench 17 and 19</i>	1
24	Шестигранний ключ на 5 / <i>Allen key 5</i>	1
25	Шестигранний ключ на 6 / <i>Allen key 6</i>	1
26	Багатофункціональний інструмент / <i>Multi-tool</i>	1

Монтаж / Mounting

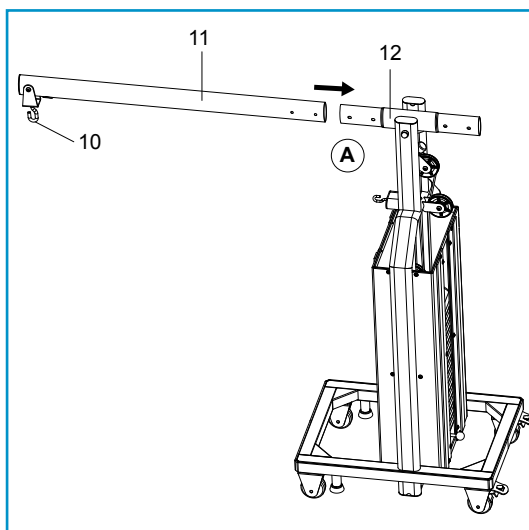

Крок 1 / Step 1 :

Встановіть передній підйомний важіль (11) у штангу (12) з передньої сторони (A), переконавшись, що гак (10) спрямовано донизу.

Insert the front lifting arm (11) in the rocker (12) forward side (A) ensuring that the hook (10) points towards the ground.

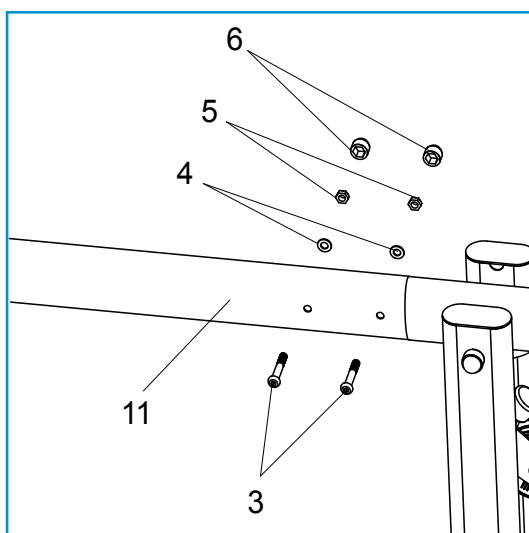

Крок 2 / Step 2 :

Зафіксуйте підйомний важіль (11) за допомогою гвинтів (3), шайб (4) і контргайок (5). Встановіть на гайки пластикові захисні ковпачки (6).

Attach the front lift arm (11) using the screws (3), washers (4) and lock nuts (5). Add plastic protections (6) on the nuts.

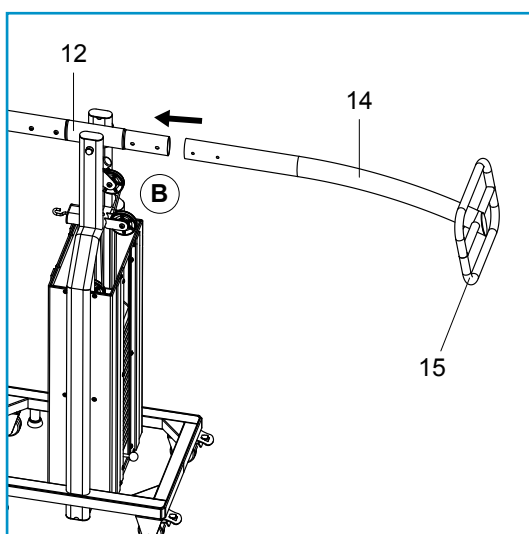

Крок 3 / Step 3 :

Встановіть задній підйомний важіль (14) у штангу (12) на зворотній стороні (B), переконавшись, що руків'я (15) спрямовано донизу.

Insert the rear lift arms (14) in the rocker (12) back side (B), making sure that the handle (15) is facing the ground.

Монтаж / Mounting

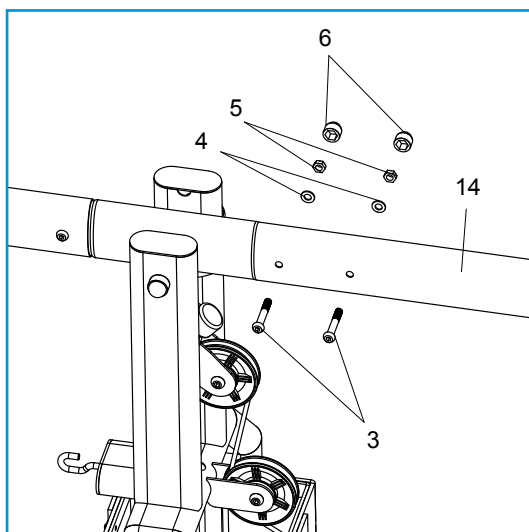

Крок 4 / Step 4 :

Зафіксуйте підйомний важіль (14) за допомогою гвинтів (3), шайб (4) і контргайок (5). Встановіть на гайки пластикові захисні ковпачки (6).

Attach the rear lift arms (14) using the screws (3), washers (4) and lock nuts (5). Add plastic protections (6) on the nuts.

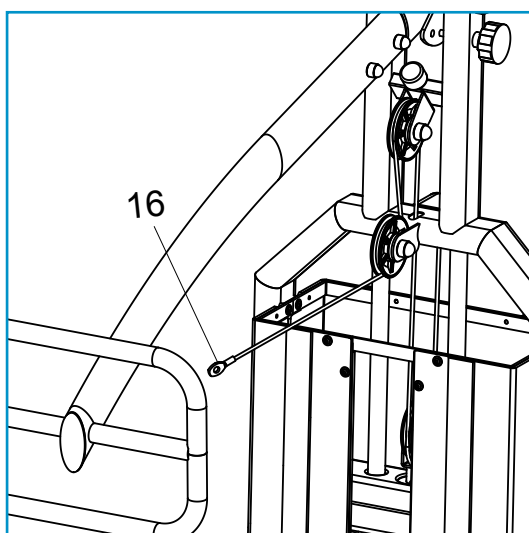

Крок 5 / Step 5 :

Затягніть трос (16), переконавшись, що він добре з'єднується з усіма шківками.

Tighten the cable (16) ensuring that it goes well with all the pulleys.

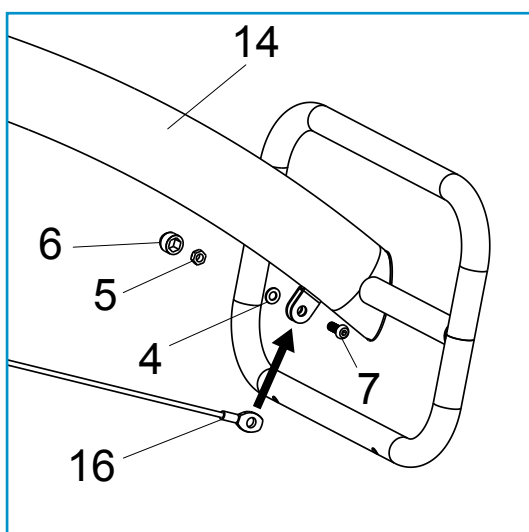

Крок 6 / Step 6 :

Закріпіть трос (16) під заднім важелем (14) за допомогою гвинтів (7), шайби (4) і гайки (5). Встановіть на гайку пластиковий ковпачок (6).

Attach the cable (16) under the rear arm (14) using the screws (7), washer (4) and nut (5). Add the plastic cover (6) on the nut.

Монтаж / Mounting

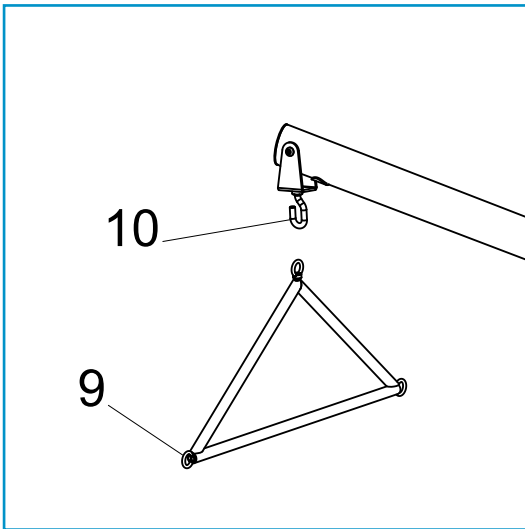

Крок 7 / Step 7 :

Закріпіть трикутник (9) на гачку (10).
Attach the triangle (9) on the hook (10).

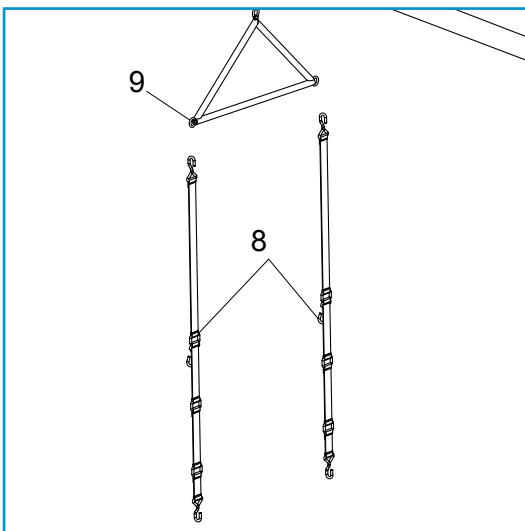

Крок 8 / Step 8 :

Прикріпіть ремені (8) до кінців трикутника (9).
Attach the straps (8) at the ends of the triangle (9).

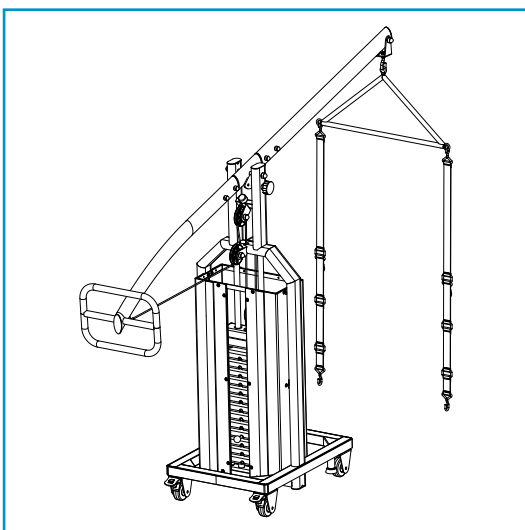

Підйомник для аквабайків зібрано.
The Aquabike Lift is assembled.

Підйомник для водних байків виготовлено зі сталі та покрито порошковою фарбою. Антикорозійна обробка робить його придатним для використання в хлорованій, морській і термальній воді. Не потребує особливого догляду у воді з контрольованим рівнем рН (6,7 / 7,6). Металеві частини (трикутник + болти) виготовлено з нержавіючої сталі.

The structure of the Aquabike Lift is made of steel and covered with a powder coated. Its anti-corrosion treatment makes it suitable for chlorinated water, sea water and thermal waters. It requires no special care in contact with the pH-controlled waters (6.7 / 7.6). Metal parts (triangle + bolts) are in stainless steel.

Тримайте підйомник подалі від басейну під час додавання хімікатів вручну або під час ударної обробки, щоб уникнути бризок, які можуть залишити плями (через концентрацію хімічних продуктів).

Keep the Aquabike Lift pool during chemical assays or manual shock treatments, to prevent any splashes can generate tasks or deposits (due to the concentration of chemicals).

Слід уникати відкладення бруду, солі, агресивних розчинників або уайт-спіриту, абразивних губок, що сприяють корозійному процесу.

Are to avoid powder deposits, salt, corrosive solvent type or white spirit, abrasive sponges or cloths, favoring the corrosion process.

Якщо ви поки що не плануєте використовувати обладнання, його необхідно ретельно промити м'якою водою, потім висушити і зберігати подалі від хімічних продуктів, а також обладнання, яке використовується для дозування хімічних речовин для обслуговування басейну.

When you are not using the Aquabike Lift, it must be rinsed thoroughly with soft water, then dried and stored in a location away from chemical products, as well as equipment used for dosing chemical products for pool maintenance.

Поради щодо використання / Training advices



Для оптимального використання обладнання потрібні дві уповноважені та відповідальні дорослі особи. Одна з них має перебувати біля басейну, щоб керувати підйомником, а інша - у воді, щоб закріпити аквабайк.

(Дивіться відео за посиланням : <https://youtu.be/BKx1lhx6V2g>).

For optimal use of Aquabike Lift, we recommend two persons authorized and responsible adults. One at the pond that manipulates the Aquabike Lift and the other in the water that attaches aq-uabike.

(See video at: <https://youtu.be/BKx1lhx6V2g>).



Колеса підйомника мають бути розміщені на відстані 5-10 см від краю басейну. Для додаткової безпеки обладнання оснащено двома присосками для використання в басейнах, що не мають бортиків.

The wheels of the Aquabike Lift must be placed between 5 and 10 cm from the edge of the basin. For added security the Aquabike Lift has two suction feet for pools without curb.

Керування / Handling

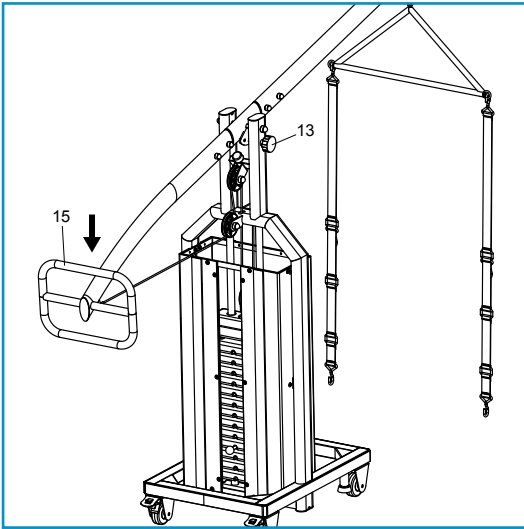

Крок 1 / Step 1 :

Обережно натисніть на ручків'я (15) і потягніть за ручку (13), щоб розблокувати систему автоматичного блокування підйомного важеля.

Gently press the handle (15) and pull the knob (13) to unlock the automatic locking system of the lifting arm.



Крок 2 / Step 2 :

Відрегулюйте кількість тягарців залежно від моделі аквабайка, яку потрібно підняти з басейну.

Adjust the number of weight depending on the model aquabike to raise, with the pin.



Крок 3 / Step 3 :

Розташуйте аквабайк паралельно басейну і встановіть підйомник на краю басейну.

Колеса підйомника мають бути розміщені на відстані 5-10 см від краю басейну. Для додаткової безпеки підйомник для аквабайків оснащений двома присосками для використання біля басейнів, що не мають бортиків.

Putting parallel aquabike pool and position the Aquabike Lift on the edge of the pool.

The wheels of the Aquabike Lift must be placed between 5 and 10 cm from the edge of the basin. For added security the Aquabike Lift has two suction feet for pools without curb.

Керування / Handling



Крок 4 / Step 4 :

За допомогою гальм заблокуйте колеса і зафіксуйте підйомник.

Use the brakes to lock the wheels and stabilize Aquabike Lift.

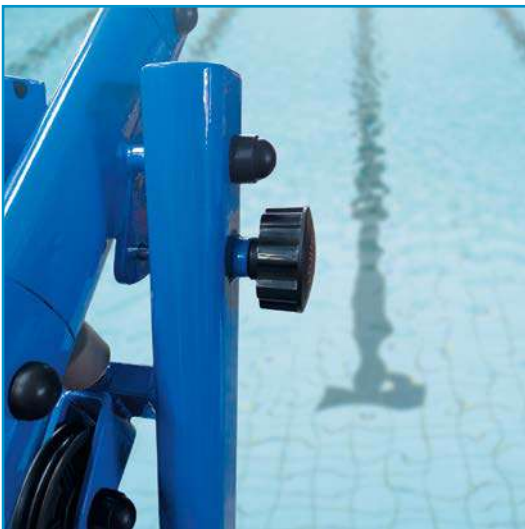

Крок 5 / Step 5 :

Розблокуйте підйомний важіль, потягнувши за ручку.

Unlock the lifting arm by pulling the knob.



Крок 6 / Step 6 :

Піднімайте підйомний важіль у напрямку басейну до запобіжного блокування.

Raise the lift arm toward pool until safety lock.

Керування / Handling



Крок 7 / Step 7 :

Протягніть ремені спереду та позаду аквабайку, потім відрегулюйте.

Комплект з двох додаткових ременів (стор. 4, артикул №22) дозволяє відрегулювати довжину ременів підйомного важеля відносно моделі аквабайка, яку потрібно підняти.

Threading the straps at the front and rear of the aquabike, then adjust.

The sets of two supplementary straps (page 4, part n°22) allows to adjust the length of the straps of the lifting arm relative to aquabike model to raise.

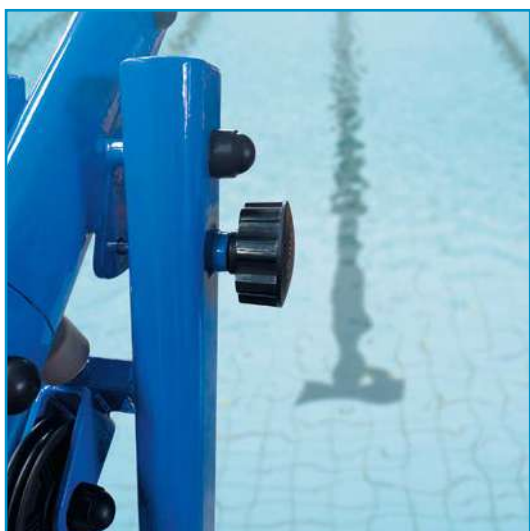

Крок 8 / Step 8 :

Щоб вийняти аквабайк із води, знову розблокуйте підйомний важіль, потягнувши за ручку.

To exit the water aquabike, unlock again the lifting arm by pulling the knob.



Крок 9 / Step 9 :

Опустіть підйомний важіль до “клацання” системи безпеки.

Lower the lift arms until the “click” of security.

Керування / Handling



Крок 10 / Step 10 :

Діставши аквабайк із басейну, зачекайте, доки стече вода.

The aquabike is now out of the water. Wait until the drainage is performed.



Крок 11 / Step 11 :

Розблокуйте гальма і посуньте підйомника назад.

Unlock the brake wheel and back the Aquabike Lift.

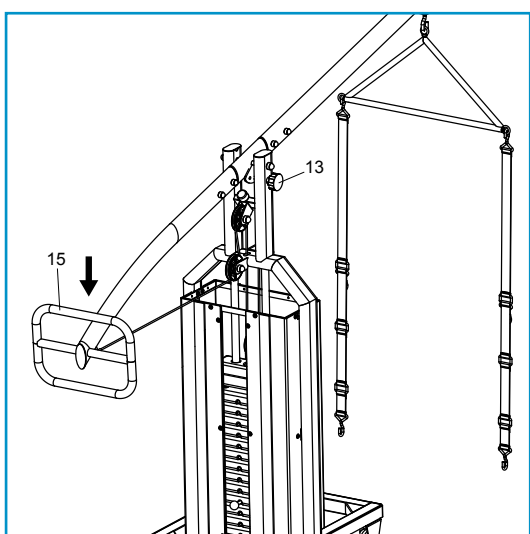

Крок 12 / Step 12 :

Щоб поставити аквабайк на край басейну, обережно натисніть на руків'я (15) і потягніть за ручку (13), щоб розблокувати автоматичну систему блокування підйомного важеля. Потім зніміть ремені.

To remove the aquabike the edge of the pool, gently press the handle (15) and pull the knob (13) to unlock the automatic locking system of the lifting arm. Then remove the straps.

Гарантія / Warranty

На ваш виріб Waterflex надається гарантія від будь-яких виробничих дефектів; 2 роки на металевий каркас; 6 місяців на швидкозношувані деталі відповідно до умов, наведених нижче. Ця гарантія починає діяти із дати надання рахунку-фактури.

Гарантія втрачає чинність у разі проведення ремонту обладнання особою, яка не була уповноважена компанією Waterflex. Несправні деталі необхідно повернути компанії Waterflex протягом гарантійного терміну, щоб отримати гарантійне обслуговування. Гарантія не поширюється на оплату праці, вартість несанкціонованої заміни або транспортування відповідних деталей.

Your Waterflex product is guaranteed against any manufacturing defect 2 years for the metallic frame and 6 months for the wear and tear parts in accordance with the terms below. This warranty runs from the date of the invoice. Any faulty part arising from a manufacturing defect duly noted by our technical services will be replaced or repaired free of charge.

The warranty is rendered null and void in the event of a repair carried out to the equipment by a person not approved by Waterflex. Faulty parts must be returned to Waterflex within the warranty period in order to be covered. The warranty does not cover labor, the cost of unauthorized replacement, or the cost of transporting the parts in question.

Швидкозношуваними деталями вважаються : ремені, шківни, присоски, колеса, трос.
Are considered wearing parts : straps, pulleys, suction cups, wheels, cable.

Гарантія не поширюється на наступні випадки :

- Несправність або пошкодження, що виникли внаслідок використання неавторизованого приладдя.
- Пошкодження, що виникли в результаті установки або ремонту із порушенням інструкцій з техніки безпеки.
- Несправність або пошкодження внаслідок невідповідного хімічного середовища в басейні.
- Дефекти, що виникли внаслідок нещасних випадків, неправильного або недоцільного використання (удари, контакт з хімічними речовинами тощо), внесення змін, а також наслідків нормального зносу виробу.

The following are expressly excluded from the warranty :

- Malfunction or damage arising from the use of unauthorized accessories.
- Damage resulting from the installation or a repair which does not comply with the safety instructions.
- Malfunction or damage resulting from the improper chemical environment in the pool.
- Defects resulting from accidents, incorrect or unreasonable use (impact, contact with chemical products, inappropriate handling), alteration as well as the consequences of the normal wear and tear of the product.

Протягом усього терміну дії гарантії упаковка має зберігатися в ідеальному стані. У разі недотримання цієї умови гарантія втрачає чинність.

*The shipping box must be kept in perfect condition throughout the duration of the warranty.
The warranty becomes void if failure to comply with this clause.*

AQUABIKE ← LIFT



CE

GARANTIE
2 ANS

Waterflex
Water Fitness Expert

SERVICE CLIENT

04 91 51 03 04

numéro non surtaxé

Poolstar.

Votre Partenaire Piscine & Bien-être

Distribution POOLSTAR FRANCE
ZA Les Pielettes
13740 LE ROVE

www.poolstar.fr